

Handgrasmaaier

Originele gebruiksaanwijzing

Lees de gebruiksaanwijzing zorgvuldig voordat u het apparaat in gebruik neemt.



1. BELANGRIJK



Voordat u dit apparaat in gebruik neemt, moet u de onderstaande veiligheidsvoorschriften en instructies aandachtig doorlezen om het apparaat op de juiste wijze te kunnen gebruiken, onderhouden, starten en stoppen. Zorg ervoor dat u met de bedieningsorganen van het apparaat vertrouwd bent en het apparaat op correcte wijze kunt gebruiken. Een verkeerd gebruik van het apparaat kan ernstige verwondingen veroorzaken. Denk steeds aan uw veiligheid en aan die van anderen.

Deze handgrasmaaier is geschikt voor particulier gebruik in en rond het huis. Dit apparaat is niet geschikt voor industrieel of professioneel gebruik.

Bewaar deze gebruiksaanwijzing zorgvuldig. De verkoper is niet aansprakelijk voor lichamelijke of materiële schade die te wijten is aan het niet naleven van deze gebruiksaanwijzing.

2. VOOR UW VEILIGHEID

Let op! Gebruik de machine en de accessoires volgens deze veiligheidsvoorschriften en alleen voor het doel waarvoor deze machine bestemd is.



Draag beschermende kleding om verwondingen te voorkomen.



Let op!
Kan opspattend puin veroorzaken.



Altijd een veilige afstand bewaren tussen de machine en andere personen (met name kinderen) of dieren.



Pas op voor hand en voeten in de buurt van de messen.

- Blijf tijdens het gebruik zoveel mogelijk uit de buurt van andere personen. Binnen het werkgebied is de gebruiker verantwoordelijk jegens derden voor eventuele schade veroorzaakt door het gebruik van de machine.
- De machine moet vóór de ingebruikname op de juiste manier worden gemonteerd.
- Opgelet: de beschermkap is noodzakelijk voor uw veiligheid. De machine nooit met beschadigde beschermkap gebruiken. Het niet in acht nemen van dit voorschrift zal een gevaarlijke situatie creëren en het vervallen van de garantie tot gevolg hebben.
- Houd handen en voeten uit de buurt van de roterende messen (messenkool).
- Laat de machine nooit onbeheerd achter.
- Kinderen onder de 16 jaar en personen met een lichamelijke of verstandelijke beperking die niet in staat zijn het apparaat te hanteren zoals in de gebruiksaanwijzing is omschreven, mogen dit apparaat niet gebruiken.
- De machine uitsluitend bij goed licht overdag of bij een overeenkomstige kunstmatige verlichting gebruiken.
- Voorkom zoveel mogelijk het gebruik van de maaier als het gras nog nat is.
- Gebruik de machine uitsluitend conform het gebruikdoeleinde vermeld in deze gebruiksaanwijzing.
- Monteer geen eigen accessoires of aanvullende apparaten op de machine.
- Wanneer u werkzaamheden aan de machine verricht, draag dan altijd werkhandschoenen om letsel te voorkomen.
- Zorg ervoor dat u tijdens de werkzaamheden altijd stevig en goed in evenwicht staat.
- Let op bij nat gras: u kunt gemakkelijk uitglijden, vooral bij op- of aflopend terrein.
- Gebruik beide handen om de machine te bedienen.
- Let extra op bij het wisselen van looprichting.
- Duw de maaier altijd alleen vooruit. De maaier niet heen en weer bewegen of achter u aan trekken.
- Loop in normale pas als u de maaier voortduwt. Niet rennen.
- Maai altijd helling op of af en niet over de breedte van de helling. Vermijd het maaien van steile hellingen.



- De aandacht niet af laten leiden en altijd goed opletten waar u mee bezig bent. Ga verstandig te werk. De machine nooit gebruiken als u moe bent, als u zich niet goed voelt of als u onder invloed bent van alcohol of andere verdovende middelen.
- Wanneer de machine tijdens het gebruik een obstakel in de messen krijgt, controleer het dan op beschadigingen alvorens verder te gaan. Indien nodig moet u de machine naar een erkend service adres brengen voor reparatie.
- Berg de machine op een droge, veilige en voor kinderen onbereikbare plaats op.

3. OMSCHRIJVING

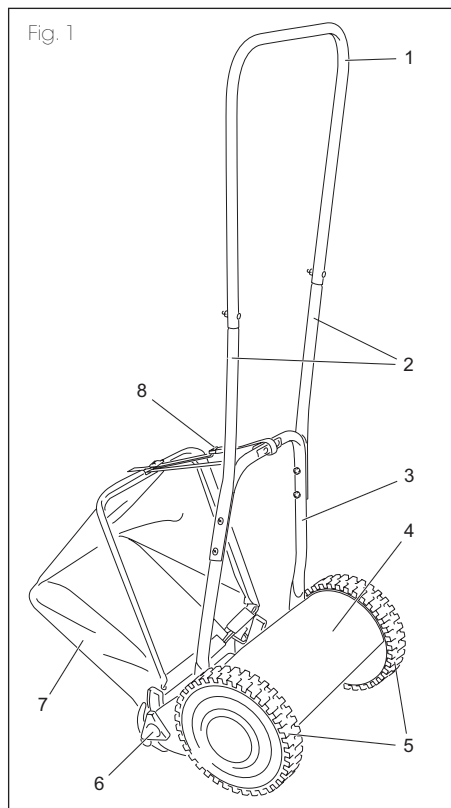

3.1 Onderdelen (fig.1):

1. Bovenzijde duwboom
2. Middenstuk duwboom
3. Onderzijde duwboom
4. Beschermkap
5. Wielen
6. Maaihoogte instelling
7. Opvangzak
8. Bevestigingsteugels opvangzak

3.2 Montage van de duwboom

- Monteer de bovenzijde van de duwboom (1) aan het middenstuk van de duwboom (2), zie fig. 2.
- Monteer vervolgens de 2 onderdelen van de onderzijde van de duwboom (3) aan elkaar,
- Verbind nu de gemonteerde onderzijde (3) aan het middenstuk (2).
- Duw de onderste delen van de duwboom naar elkaar toe en bevestig deze op de 2 nokken op de maaijer (9), zie fig. 3. De duwboom zit nu vastgeklemt tussen de maaijer.

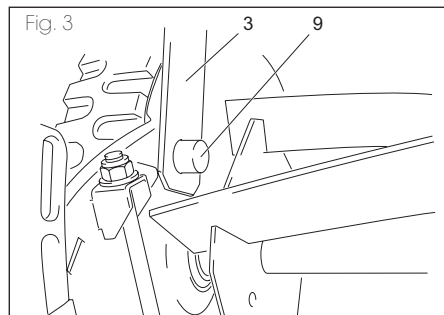
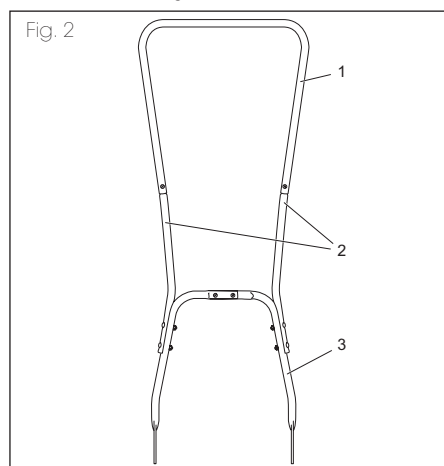

3.3 Montage van de opvangzak (fig. 4 - 6)

- Schuif de beugel (10) door de zoom van de opvangzak (7), zie figuur 4.

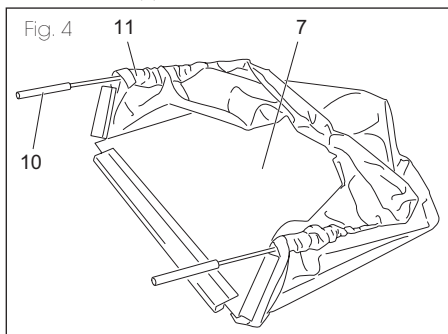

- Bevestig de bevestigingsbeugel (12) met de haken aan de onderkant, aan de beugel van de opvangzak (10), zie figuur 5.

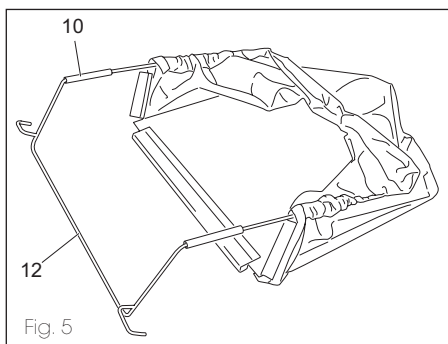

- Vouw tenslotte de opvangzak uit en klik de bevestigingsbeugel (12) vast aan de opvangzak met de plastic clips (13), zie figuur 6.

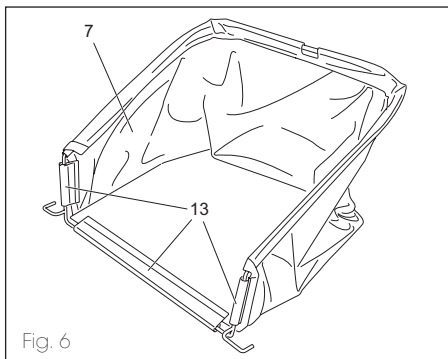

3.4 Instellingen (fig. 7)

Instellen van de maaihoogte

- De maaihoogte kan traploos worden ingesteld.
- Verstel de maaihoogte door de knoppen voor maaihoogte-instelling (6) aan beide zijden van de machine los te draaien.
- Gebruik de rolsteen (14) om de gewenste hoogte in te stellen.
- Draai de knoppen van de maaihoogte instelling (6) vervolgens weer vast.
- Zorg ervoor dat de hoogte van beide zijden gelijk ingesteld wordt voor een gelijkmatig resultaat.

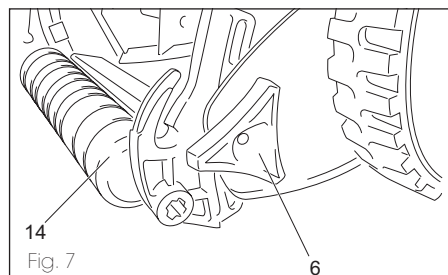

Instellen van de messen (fig. 8)

- Zorg d.m.v. de bouten (17) aan beide zijden van de machine, dat het onderste mes (18) en de draaiende messen (19) elkaar nog net (bijna geruisloos) aanraken, zie figuur 8.

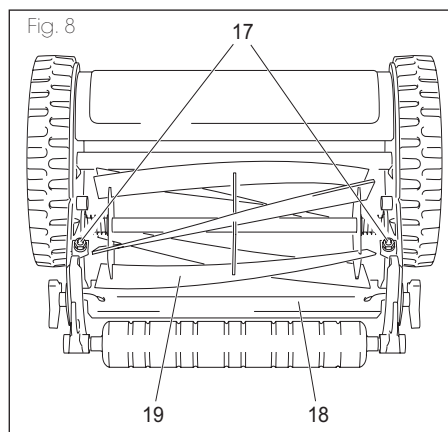

- Draai de bout met de klok mee, om het onderste mes (18) richting de draaiende messen te verplaatsen.
- Draai de bouten tegen de klok in, om het onderste mes van de draaiende messen af te wenden.
- **TIP!** Na een langere periode van gebruik, is het aan te raden de maaier opnieuw in te stellen.
 - Als de messen te los zitten, kan het maairesultaat grof en ongelijk worden.
 - Als de messen te strak zitten, kan de maaier meer geluid gaan produceren en het duwen zwaarder worden.

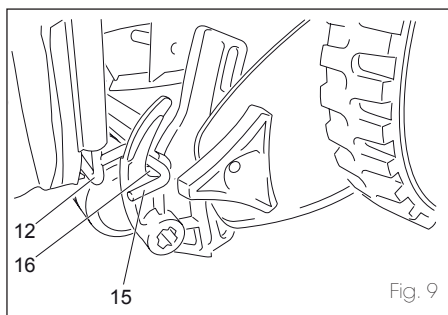

Fig. 9

3.5 Opvangzak bevestigen

- Bevestig de haken (15) van de bevestigingsbeugel (12) achter de sleuven van de maaier (16), zie figuur 9.
- Bevestig de opvangzak (7) met de bevestigingssteugels (8) aan de onderzijde van de duwboom (3), zie figuur 10.

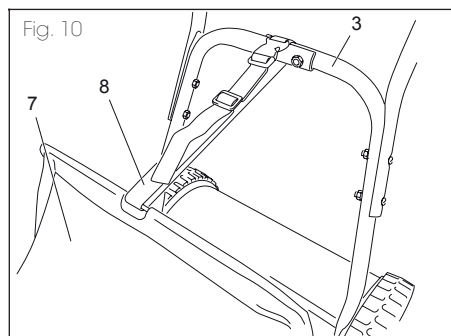

Fig. 10

4. GEBRUIK

4.1 Voordat u begint

- Draag tijdens het maaien altijd gesloten schoeisel en een lange broek.
- Controleer of er geen objecten zoals stenen, takken, draad, etc., in het gras liggen. Deze kunnen de messen van de maaier beschadigen.
- Inspecteer de maaier voor ieder gebruik en wanneer u toch een object hebt geraakt om te zien of er beschadigingen zichtbaar zijn. Herstel zo nodig de beschadiging.
- Laat versleten of beschadigde messen slijpen.

4.2 Bediening

- Loop in een goede, gelijkmatige pas.
- Door de rotatie van de wielen zal de messenkooi gaan draaien.
- Wanneer de maaier te langzaam wordt voortgeduwd bestaat de kans dat de messen in het gras gaan vaststaan en de maaier begint te schuiven. Des te sneller de wielen draaien, des te sneller draait de messenkooi. Een snelle wandelpas geeft daarom het beste maairesultaat.
- Maai het gras in rechte banen en zorg ervoor dat bij de terugweg een deel van de reeds gemaaide baan wordt overlapt. Hierdoor heeft u minder kracht nodig om de maaier voort te duwen en loopt u niet het risico dat er een smalle strip tussen de banen wordt overgeslagen.

Handmaaiers hebben de eigenschap dat zij over lang onkruid (meer dan 15 cm) heen rollen zonder deze af te snijden. Dat gebeurt ook met lange stelen zoals paardenbloemen. Voor onkruidverwijdering adviseren wij daarom andere middelen te gebruiken. Handmaaiers zijn vooral bedoeld om gazons in goede conditie bij te houden.

De metalen beschermkap (4) beschermt niet alleen uw handen en voeten tegen de messenkooi, maar beschermt ook uw bloemen in de tuin. U kunt de handmaaier tot tegen een bloemenperk aanrollen zonder deze te beschadigen. Op deze manier kunt u ook met een gering risico de randen van uw gazon maaien.

5. ONDERHOUD

De messen van uw maaier behoeven slechts zelden geslepen te worden.

De meeste problemen kunnen verholpen worden door de messen op de juiste wijze in te stellen (zie 'Instellen van de messen').

- Leg de maaier met de rolsteun (6) plat op de grond en kantel de maaier tot op de duwboom, zodat de messenkooi vrij kan ronddraaien.
- Controleer de messen in de messenkooi en het vaste snijmes op bramen en andere beschadigingen. Wanneer u beschadigingen vindt, kunt u deze meestal met een vijl verwijderen.
- Ga na of de messen juist zijn ingesteld en de messenkooi over de hele lengte het vaste snijmes niet aanraakt (en bij het ronddraaien een fluisterend geluid maakt).
- Breng zo nodig een klepslijppasta (voor gehard staal) met de vinger of een zachte kwast aan op de messen. Deze pasta is veelal verkrijgbaar in autospecialzaken.
- Draai langzaam aan een van de wielen zodat het slijpmiddel tussen de messen van de messenkooi en het vaste snijmes wordt geperst. Hierdoor worden de messen geslepen. Let op dat alle messen het vaste snijmes raken en hier langs worden gedraaid.
- Draai de messen een tiental keren rond en breng zo nodig meer slijpmateriaal aan.
- Bekijk de messen. Als ze er scherp uitzien, was dan de messen schoon met zeepwater en reinig ze grondig.
- Test de scherpheid door een stuk krantpapier tussen de messenkooi en het vaste snijmes te steken en draai het wiel voorwaarts. Wanneer de krant niet zo gemakkelijk wordt afgesneden als met een scherpe schaar is de taak volbracht.
- Slijp de messen alleen met de hand. Het gebruik van elektrische slijpmiddelen tast de hardheid van het staal aan en maakt het staal zwak.
- Draag altijd werkhandschoenen tijdens het onderhoud om snijden in de vingers te voorkomen en draai altijd zachtjes aan de wielen of messenkooi om beklemming van de vingers te voorkomen.

Na ieder gebruik moet u de maaier schoonspoeien met water en droog deze met een zachte doek. Wrijf eventueel de metalen delen in met een minerale olie of een multispray.

6. SPECIFICATIES

Omschrijving	Waarde
Meslengte:	30 cm
Maai breedte:	30 cm
Grasbakcapaciteit:	20 liter
Maaihoogte:	15 - 42 mm

7. GARANTIEVOORWAARDEN

Dit product is zorgvuldig geïnspecteerd voor het de fabriek verliet en wij garanderen gedurende 2 jaar vanaf de datum van aankoop dat ieder defect, dat te wijten is aan materiaal- of fabrieksfouten, gratis zal worden hersteld. Slijtage van de messen en andere schade veroorzaakt door normale slijtage, overbelasting of onachtzaam gebruik zijn van deze garantie uitgesloten.

Om voor garantie in aanmerking te komen dient u uw kassabon te bewaren. De verkoper behoudt zich het recht voor iedere verantwoordelijkheid af te wijzen wanneer door derden reparaties zijn verricht. In geen geval kan aanspraak gemaakt worden op schadevergoeding bij schade aan het werkstuk of verwonding van de gereedschapgebruiker.

KARWEI
Postbus 100
3830 AC Leusden
www.karwei.nl