

# MURCIA

Paviljoen

Tonnelle



Originele gebruiksaanwijzing

Lees deze handleiding zorgvuldig door voordat je dit product in gebruik neemt.

Mode d'emploi original

Lire attentivement cette notice avant d'utiliser le produit.

# ONDERDELENLIJST / LISTE DES PIÈCES

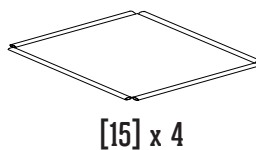
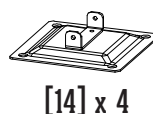
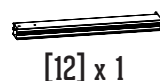
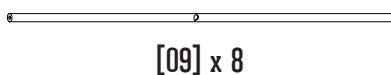
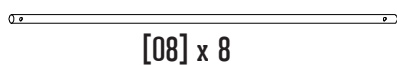
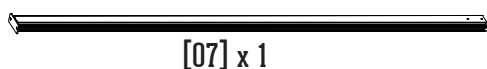
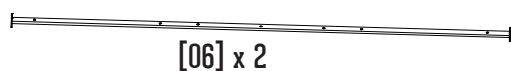
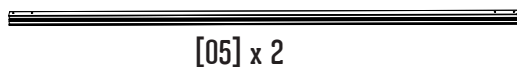
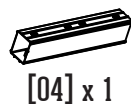
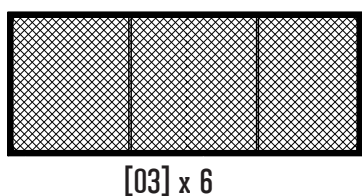
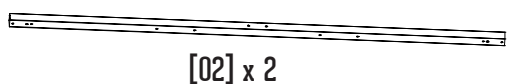
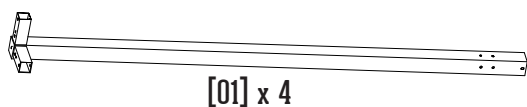
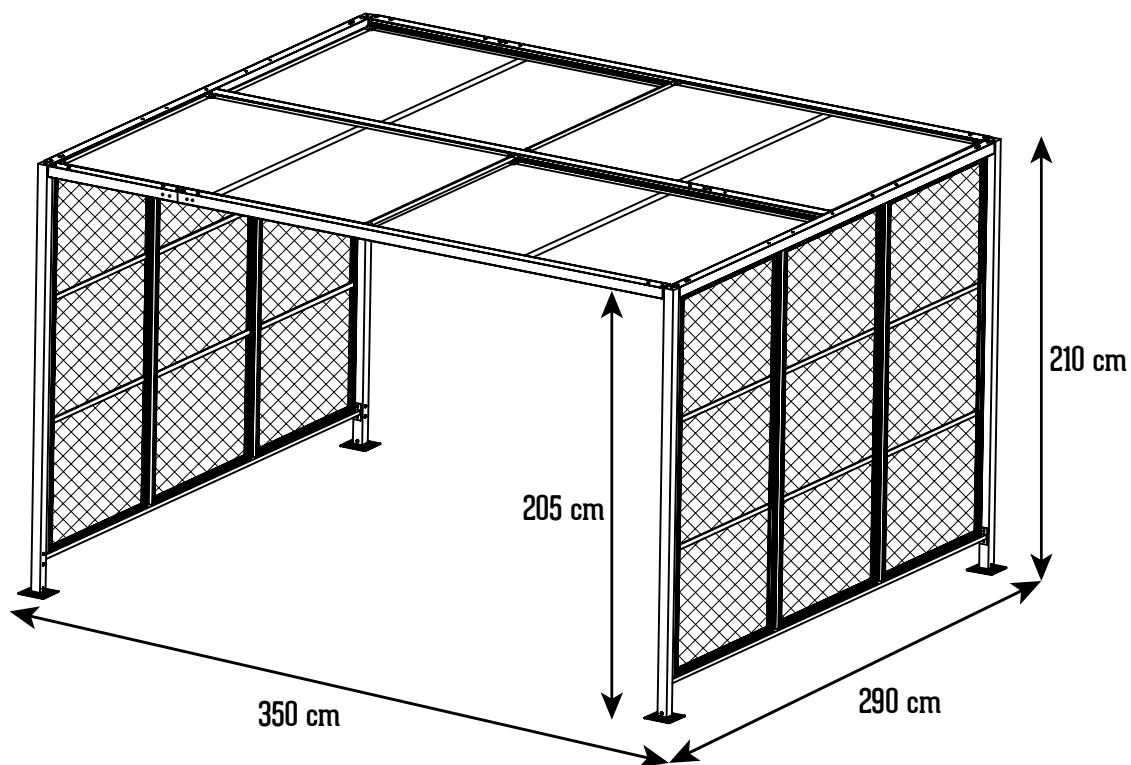

[16] x 84



[17] x 28



[18] x 12



[19] x 8

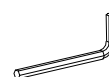

[20] x 1

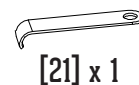

[21] x 1

# OPBOUWINSTRUCTIE / MONTAGE

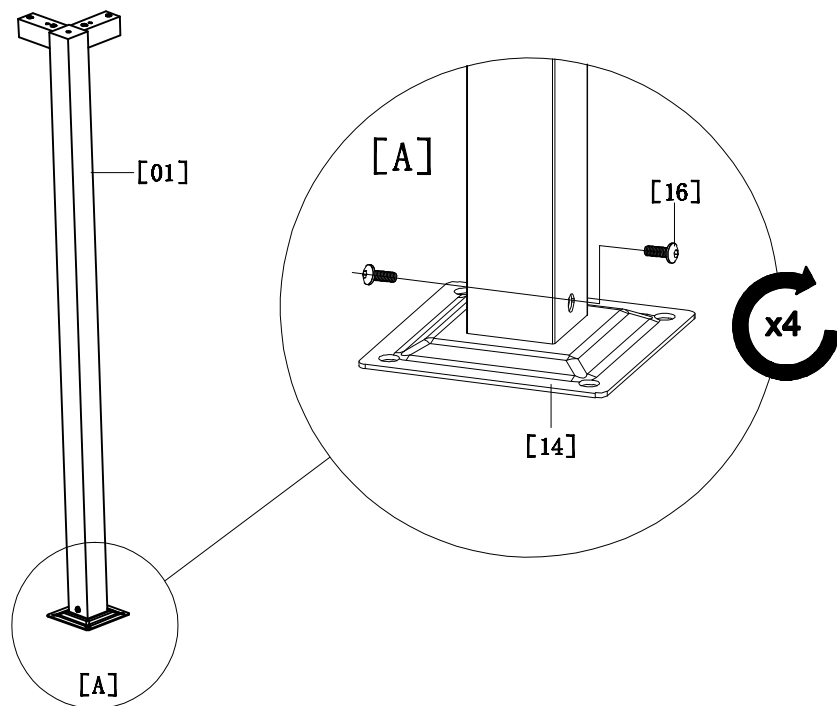

**1**

[16] x 8  M6 x 15

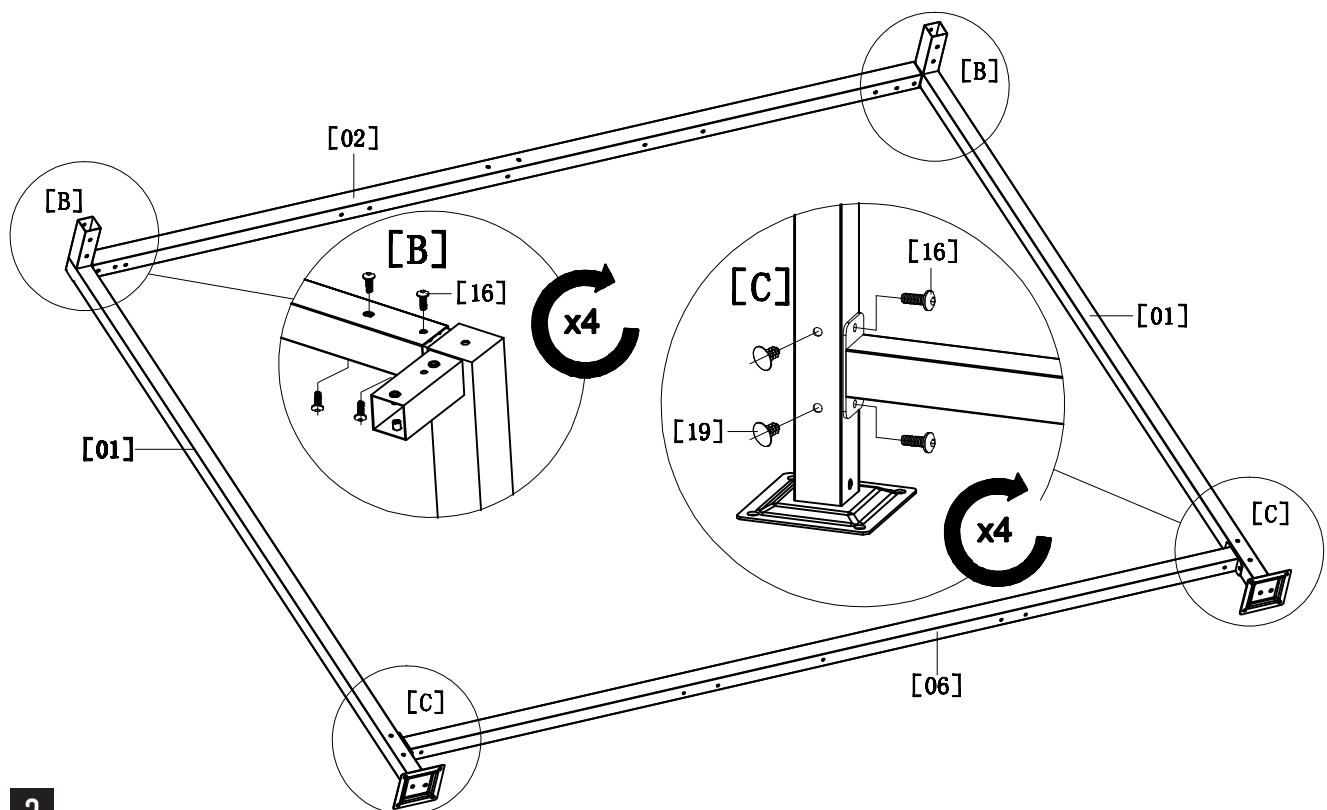

**2**

[16] x 24  M6 x 15

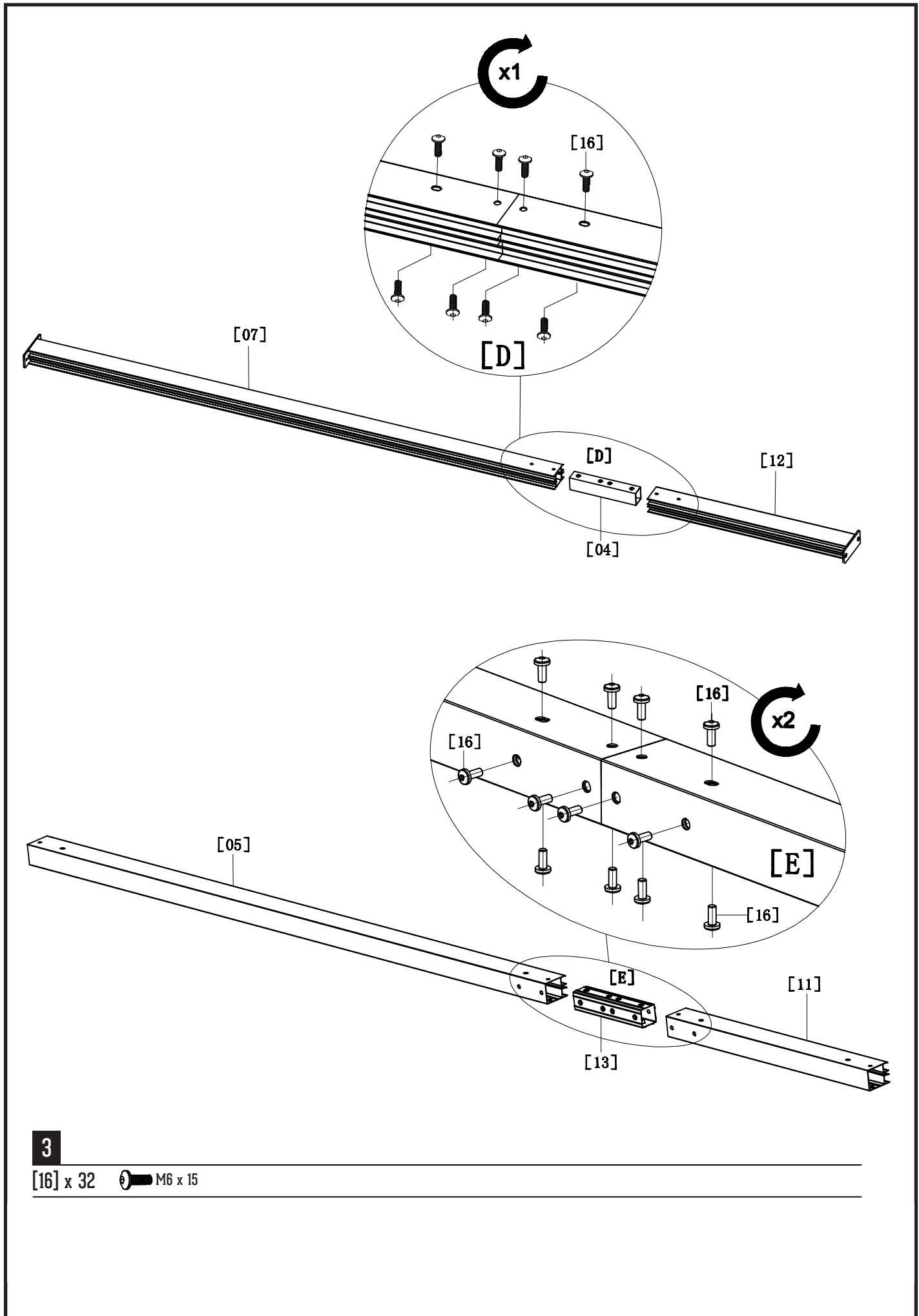

**3**

[16] x 32  M6 x 15

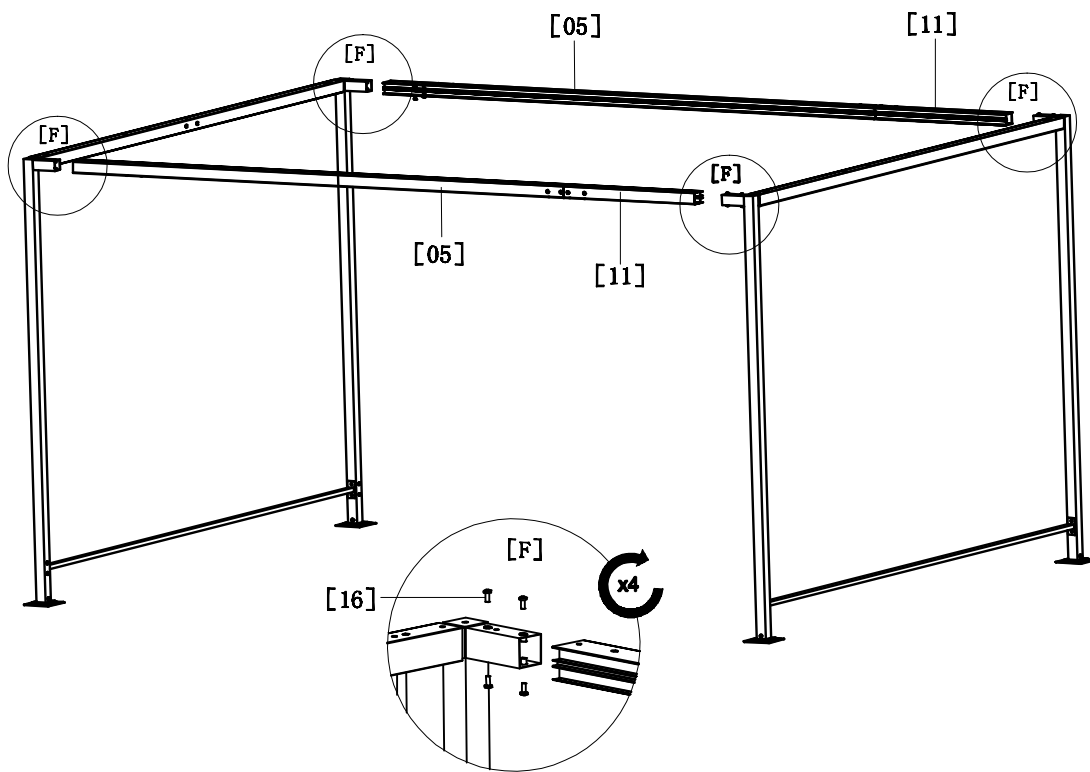

**4**

[16] x 16     M6 x 15

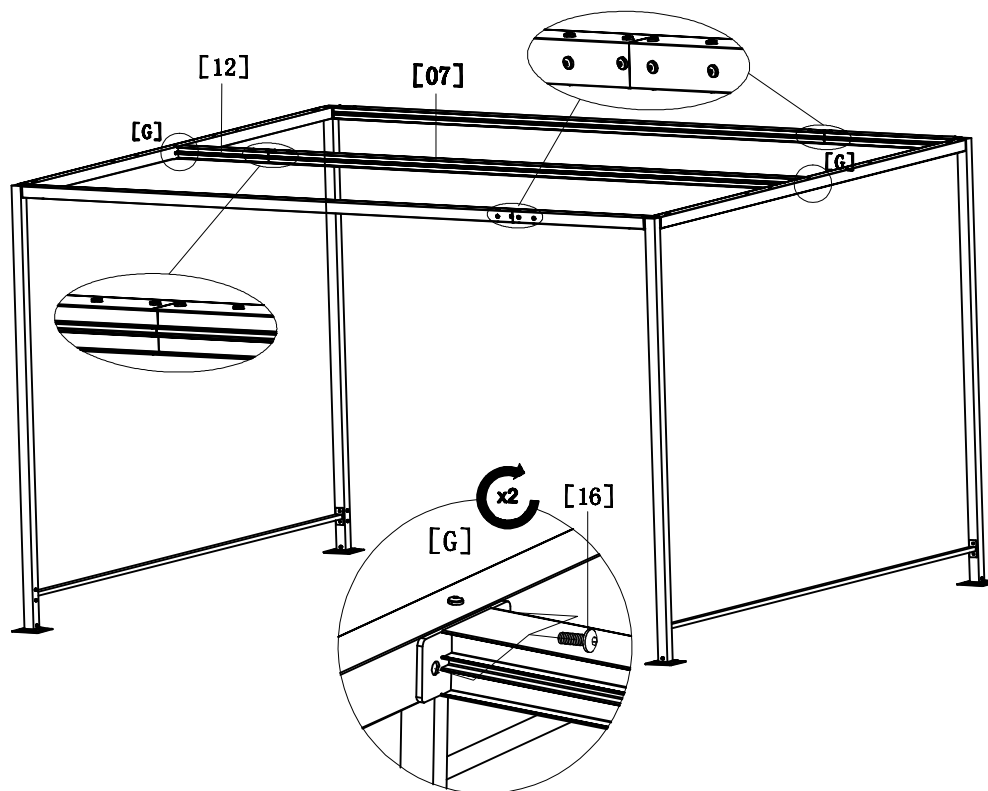

**5**

[16] x 4     M6 x 15

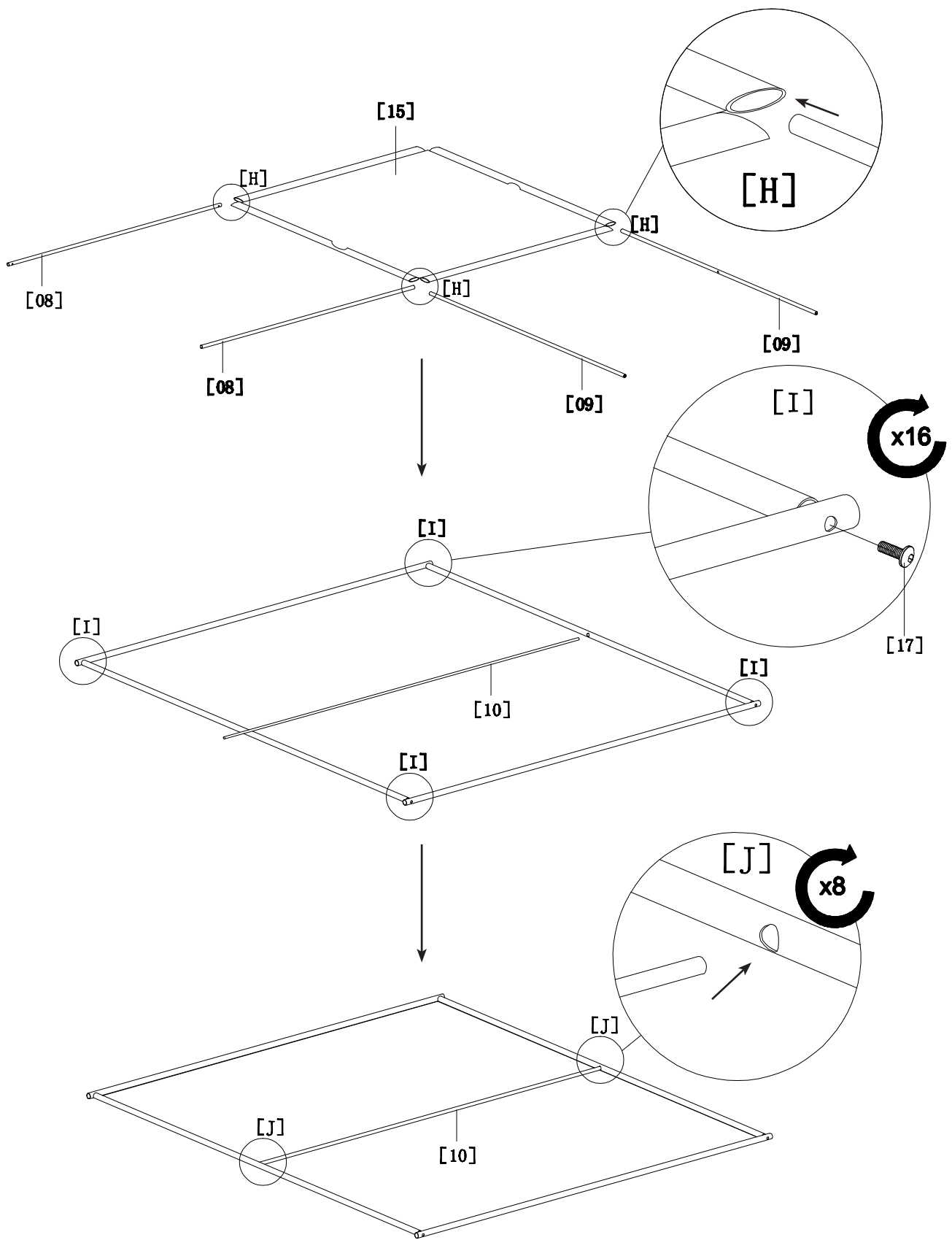

**6**  
 [17] x 16  M6 x 35

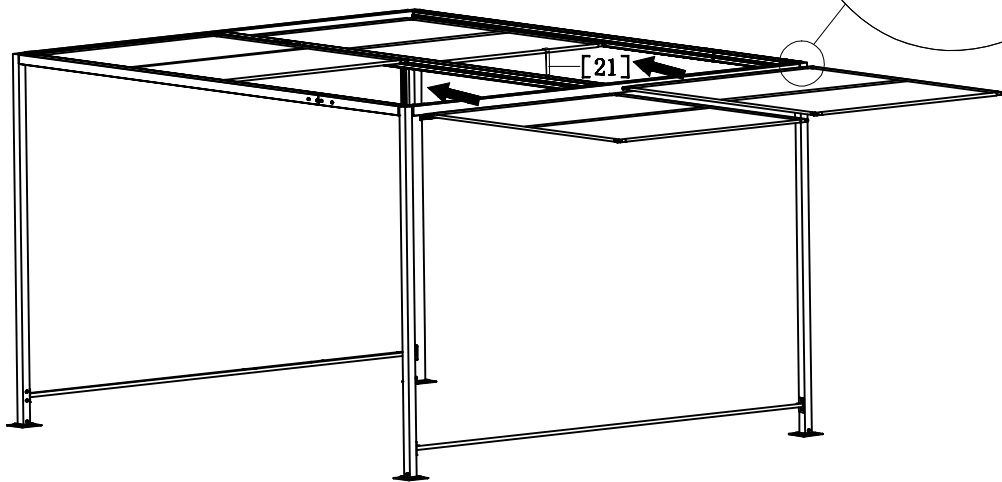
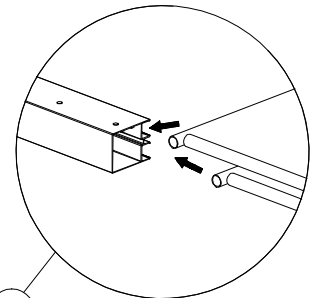
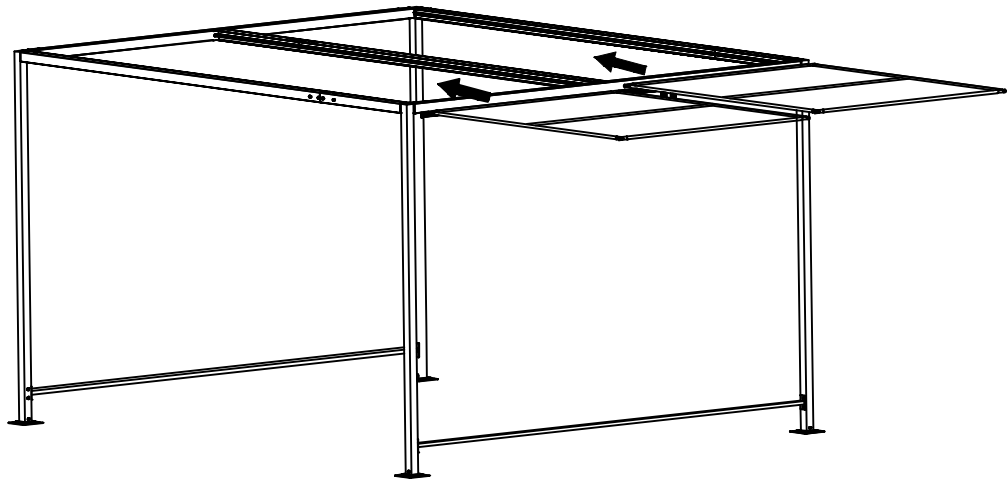
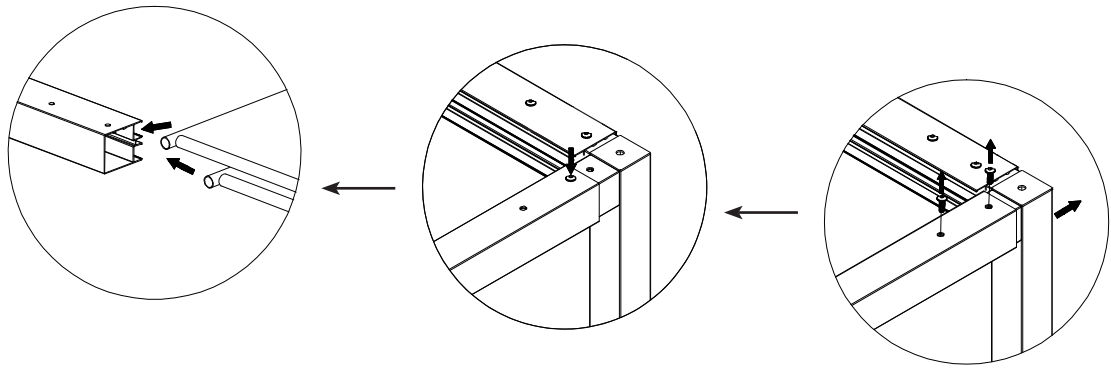

7

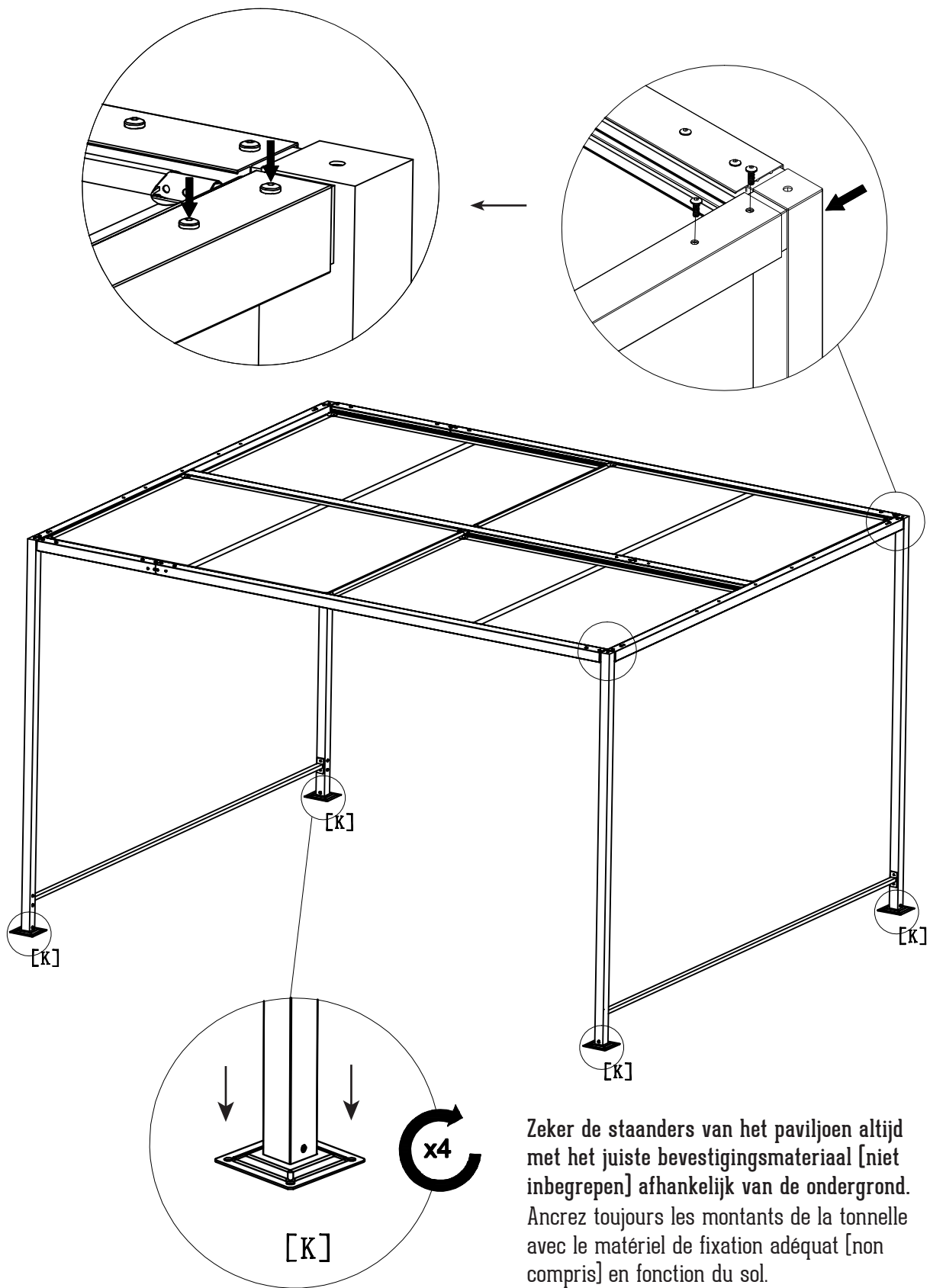



Zeker de staanders van het paviljoen altijd met het juiste bevestigingsmateriaal [niet inbegrepen] afhankelijk van de ondergrond. Ancrez toujours les montants de la tonnelle avec le matériel de fixation adéquat [non compris] en fonction du sol.

8

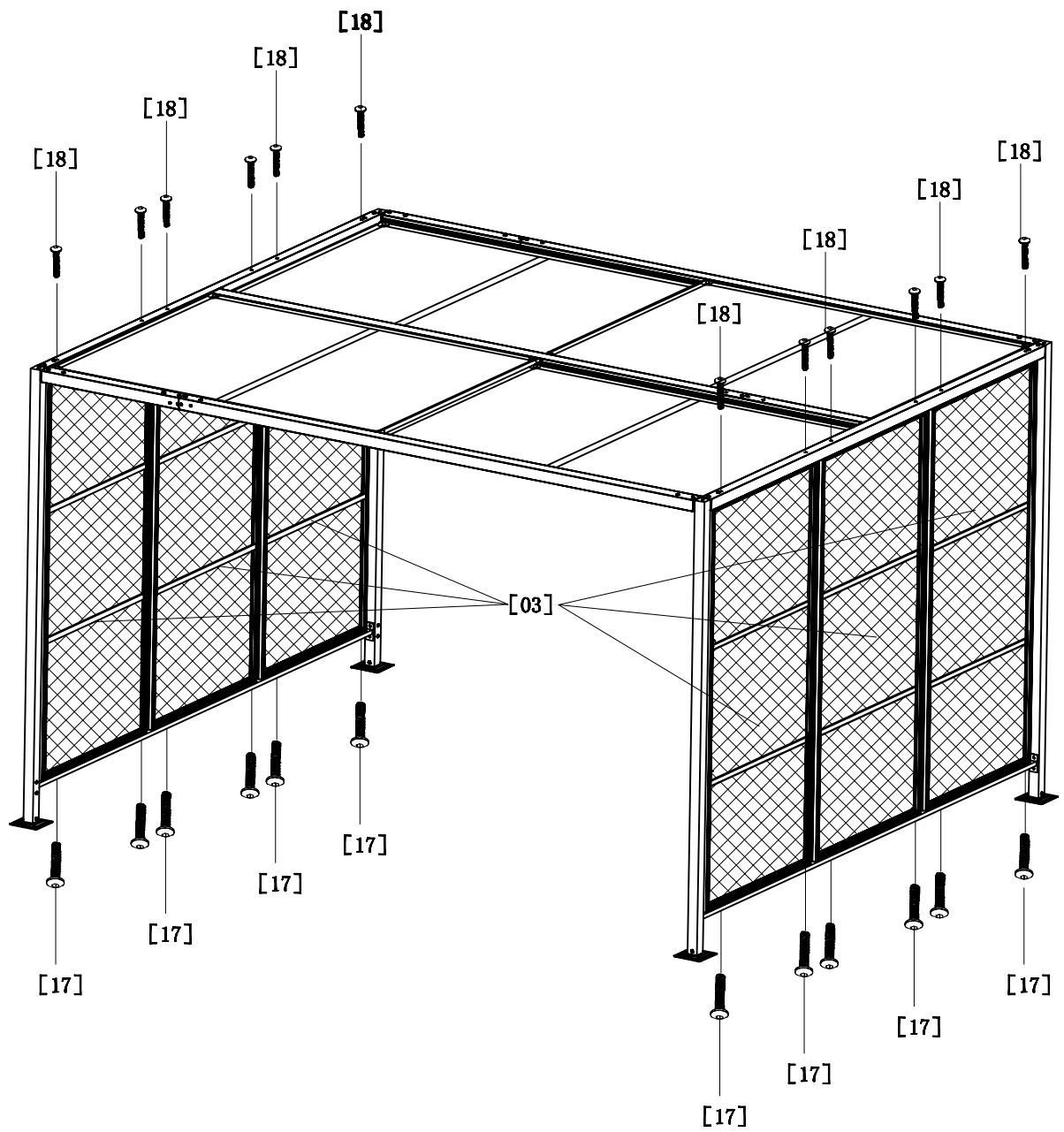



**9**

[17] x 12     M6 x 35    [18] x 12     M6 x 75

## ALGEMEEN



Voordat je dit product in gebruik neemt, moet je de onderstaande veiligheidsvoorschriften en instructies aandachtig doorlezen om het product op de juiste wijze te kunnen gebruiken. Dit product alleen gebruiken zoals beschreven in deze instructie. Het niet naleven van de

belangrijke veiligheidsvoorschriften en waarschuwingen kan schade of letsel veroorzaken. Bewaar deze gebruiksaanwijzing zorgvuldig. De verkoper is niet aansprakelijk voor lichamelijke of materiële schade die te wijten is aan het niet naleven van deze gebruiksaanwijzing.

Dit paviljoen kan alléén als beschutting tegen zon worden gebruikt. De wind- en waterbestendigheid van dit paviljoen is beperkt.

## VEILIGHEIDSVOORSCHRIFTEN

- Het paviljoen dient met meerdere mensen [minimaal 2 personen] gemonteerd te worden om je ervan te verzekeren dat het product niet beschadigd tijdens montage en dat de montage soepel verloopt.
- Zeker de staanders van het paviljoen altijd met het juiste bevestigingsmateriaal [niet inbegrepen] afhankelijk van de ondergrond. Het is zéér aan te bevelen het paviljoen na volledige montage met keilbouten te verankeren, omdat het paviljoen onder invloed van harde wind zou kunnen schuiven.
- Om nog jaren te kunnen genieten van het doek, raden wij je aan het doek na ieder gebruik in te schuiven.
- Zorg ervoor dat vocht en schimmels geen kans krijgen, door het doek idealiter na het zomerseizoen droog op te bergen.
- Controleer of alle onderdelen aanwezig zijn en doorloop alle stappen, voordat je met de montage begint.
- Demonteer het paviljoen bij harde wind of zware regenval. Het laten staan van het paviljoen bij extreme weersomstandigheden kan leiden tot schade aan het paviljoen.

## ONDERHOUD

Om je paviljoen in goede conditie te houden raden wij je aan om regelmatig stof en vuil van je droge dak van het paviljoen te verwijderen. Bij het wegborstelen van stof of vuil, het opbergen of opvouwen dien je er zeker van te zijn dat het doek droog is! Het reinigen van je paviljoen kun je het beste doen met een spons en een zeem, waarbij het paviljoen uiteraard open staat. Spuit het paviljoen eerst nat met een tuinslang en wrijf het zachtjes in lauw warm water [eventueel gebruik van een niet agressief maar zacht reinigingsmiddel]. Gebruik nooit de hogedrukreiniger voor reiniging, omdat deze de coating van het doek kunnen aantasten. Spoel het doek na deze behandeling af en laat het dak van het paviljoen in uitgeschoven stand tot deze volledig droog is. Je kunt deze evt. met een

normaal in de handel verkrijgbaar impregneermiddel nabehandelen. Het is aangeraden om na het zomerseizoen de doeken te demonteren en droog op te bergen.

### Vochtigheid

Doeken van paviljoens die in natte of vochtige toestand werden gesloten, moeten zo snel mogelijk worden geopend om te kunnen drogen. Laat het doek daarnaast om eerder genoemde redenen niet openstaan bij regen [zwaarder dan lichte motregen] en andere neerslag. Het doek van het paviljoen is niet ontworpen als bescherming tegen regen [zwaarder dan lichte motregen] of als regenoverkapping.

### Kleurechtheid

De UV-stralen van de zon verbleken de stof van een paviljoen, in het bijzonder als deze nat is geweest.

### Paviljoen

Bij extreme weersomstandigheden [zware regen, harde wind, storm, vorst/winterperiode] altijd het gehele paviljoen en het doek demonteren en droog opbergen.

### Doek



**Buitenzijde / Extérieur: 71% PVC - 29% PET**  
**Binnenzijde / Intérieur: 100% polyester**

Alleen met vochtige doek schoonmaken

Niet drogen in direct zonlicht

WAARSCHUWING: Buiten bereik van vuur houden

Nettoyer uniquement avec un chiffon humide

Ne pas sécher en plein soleil

ATTENTION: Tenir éloigné du feu

**HANDSON®**

## LET OP!

- Het doek mag nooit voor een langere tijdsduur in natte of vochtige toestand worden opgerold of opgevouwen.
- Afgevallen bladeren of insectenuitwerpselen moeten waar mogelijk worden verwijderd [basis voor microbiële aantasting].
- Agressieve was- of reinigingsmiddelen mogen niet worden gebruikt.
- Let er op dat de stof bij het openen, sluiten en verzetten van het paviljoen niet tegen muren en dergelijke stoot of schuurt of tussen de framedelen vastgeklemd raakt.

## SPECIFICATIES

Afmeting	350 x 290 cm
Diameter staanders	50 x 50 mm
Diameter bovenstel	54 x 53.5 mm
Hoogte paviljoen	210 cm
Hoogte entree	205 cm
Gewicht	51 kg
Vorm	Vierkant
UV protectie	Geen
Waterafstotend	Nee
Kleur doek	Zwart
Kleur frame	Zwart
Materiaalsoort doek	Textileen
Materiaalsoort frame	Onderstel: Gecoat staal
	Bovenstel: Gecoat aluminium
Verkleuringswaarde	IV
Windbestendigheid	IV

## AFVALVERWIJDERING



**Wees vriendelijk voor het milieu!**

Je product bevat materialen die geschikt zijn voor hergebruik. Lever dit product in bij het daarvoor bestemde inzamelpunt in je gemeente.

## GARANTIE

Dit product is zorgvuldig geïnspecteerd voor het de fabriek verliet en wij garanderen gedurende 2 jaar vanaf de datum van aankoop dat ieder defect, dat te wijten is aan materiaal- of fabricagefouten, gratis zal worden hersteld. Schade veroorzaakt door normale slijtage, overbelasting of onachtzaam gebruik is van deze garantie uitgesloten. Om voor garantie in aanmerking te komen dien je je kassabon te bewaren. De verkoper behoudt zich het recht voor iedere verantwoordelijkheid af te wijzen wanneer door derden reparaties zijn verricht.

## GÉNÉRALITÉS



Avant d'utiliser ce produit, merci de lire attentivement les consignes de sécurité et instructions qui suivent afin de pouvoir l'employer correctement. Utiliser ce produit exclusivement comme décrit dans le présent mode d'emploi.

Le non-respect des consignes de sécurité et des avertissements peut entraîner un risque de dommage ou de blessure. Conserver soigneusement ce mode d'emploi. Le vendeur décline toute responsabilité en cas de blessures ou dégâts matériels consécutifs au non-respect des consignes d'utilisation.

Cette tonnelle peut uniquement servir de protection contre le soleil. Cette tonnelle présente une résistance limitée au vent et à l'eau.

## CONSIGNES DE SÉCURITÉ

- La tonnelle doit être montée par au moins 2 personnes afin d'éviter tout endommagement pendant son montage et d'assurer que ce dernier se déroule au mieux.
- Ancrez toujours les montants de la tonnelle avec le matériel de fixation adéquat (non compris) en fonction du sol. Une fois le montage terminé, il est fortement recommandé d'ancrer la tonnelle avec des tiges et écrous à expansion car elle est susceptible de se déplacer sous l'effet d'un vent violent.
- Pour pouvoir profiter de la toile pendant de nombreuses années, nous vous recommandons de la rentrer après chaque utilisation.
- Évitez toute humidité et moisissures en rangeant la toile au sec après l'été.
- Vérifiez si toutes les pièces sont présentes et parcourez toutes les étapes avant de débiter le montage.
- En cas de vent violent ou de fortes pluies, démontez la tonnelle. Si vous laissez la tonnelle montée à l'extérieur dans des conditions climatiques extrêmes, elle risque d'être endommagée.

## ENTRETIEN

Pour que votre tonnelle reste en bon état, nous vous conseillons d'éliminer régulièrement la poussière et la saleté qui s'accumulent sur son toit. Veillez à ce que la toile soit bien sèche avant de brosser la poussière ou la saleté, et avant de la ranger et de la replier ! Le nettoyage de la tonnelle s'effectue de préférence avec une éponge et une peau de chamois, tonnelle ouverte. Commencez par mouiller la tonnelle avec un tuyau d'arrosage, puis frottez-la doucement avec de l'eau tiède [éventuellement additionnée d'un détergent non agressif et doux]. N'utilisez jamais un nettoyeur haute pression car il pourrait altérer le revêtement de la toile. Après ce traitement, rincez bien la toile et laissez le toit de la tonnelle déplié jusqu'à ce qu'il soit parfaitement sec. Vous pouvez éventuellement la traiter avec un agent d'imprégnation disponible normale-

ment dans le commerce. Après l'été, il est conseillé de démonter la toile et de la ranger au sec.

### Humidité

Les toiles de tonnelles repliées alors qu'elles étaient mouillées ou humides doivent être ouvertes au plus vite pour qu'elles puissent sécher. Pour les raisons mentionnées plus haut, ne laissez pas les toiles ouvertes en cas de pluie [plus forte qu'une légère bruine] et autres intempéries. La toile de la tonnelle n'a pas été conçue pour protéger contre la pluie [plus forte qu'une légère bruine] ou comme couverture contre la pluie.

### Résistance à la lumière

Les rayons UV du soleil décolorent le tissu d'une tonnelle, notamment quand il a été mouillé.

### Tonnelle

En cas de conditions climatiques extrêmes [fortes pluies, vent violent, orage, période de gel/hivernale], toujours démonter la totalité de la tonnelle et la ranger au sec.

### Toile



Buitenzijde / Extérieur: 71% PVC - 29% PET  
Binnenzijde / Intérieur: 100% polyester

Alleen met vochtige doek schoonmaken

Niet drogen in direct zonlicht

WAARSCHUWING: Buiten bereik van vuur houden

Nettoyer uniquement avec un chiffon humide

Ne pas sécher en plein soleil

ATTENTION: Tenir éloigné du feu

HANDSON®

## ATTENTION

- La toile ne peut jamais être enroulée ou repliée pendant une longue durée alors qu'elle est mouillée ou humide.
- Le cas échéant, éliminez les feuilles mortes ou déjections d'insectes [sources d'atteinte microbienne].
- Il est fortement déconseillé d'utiliser des détergents agressifs.
- Au cours de l'ouverture, de la fermeture ou du déplacement de la tonnelle, veillez à ce que le tissu ne heurte ou ne frotte pas contre les murs ou autre, ou ne reste pas bloqué dans la structure.

## CARACTÉRISTIQUES

Dimensions	350 x 290 cm
Diamètre des montants	50 x 50 mm
Diamètre de la partie supérieure	54 x 53,5 mm
Hauteur du pavillon	210 cm
Hauteur de l'entrée	205 cm
Poids	51 kg
Forme	Rectangulaire
Protection UV	Néant
Hydrofuge	Non
Couleur toile	Noir
Couleur structure	Noir
Matériau toile	Textilène
Matériau structure	Partie inférieure: Acier revêtu
	Partie supérieure: Aluminium revêtu
Taux de décoloration	IV
Résistance au vent	IV

## ÉLIMINATION DES DÉCHETS



**Respectez l'environnement !**

Cet article contient des matériaux recyclables.

Il doit être rapporté au point de collecte prévu à cet effet dans votre commune.

## GARANTIE

Cet article a été vérifié avec le plus grand soin avant de quitter l'usine et bénéficie, pendant 2 ans à compter de la date d'achat, d'une garantie de réparation gratuite en cas de défaillance due à un vice de matériau ou de fabrication. Cette garantie ne couvre pas les dommages provoqués par l'usure normale, la surcharge ou la négligence. Le ticket de caisse tient lieu de garantie. Le vendeur se réserve le droit de décliner toute responsabilité si des tiers ont effectué des réparations.





