

7606-000/7608-000 Mounting instruction

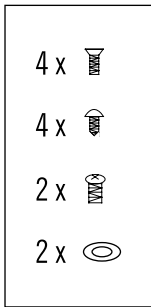

SE - Får endast installeras av behörig elektriker. Armaturen får endast monteras i dränerat underlag.

GB - The light fitting must be installed by a qualified electrician. Luminaire is to be mounted in conjunction with drainage.

DE - Die Leuchte ist von einem qualifizierten Elektriker zu installieren. Die Leuchte muss in Verbindung mit der Drainage installiert werden.

NL - De armatuur moet geïnstalleerd worden door een erkend elektricien. Bij installatie van dit armatuur drainage in acht nemen.

FI - Valaisimen saa asentaa vain ammattitaitoinen sähkömies. Valaisinta asentaessasi huolehdi että pintavesiä ei kerry perustukseen.

FR - L'armature doit être installée par un électricien professionnel. Le luminaire doit être monté avec un système de drainage.

IT - L'installazione va fatta da un elettricista specializzato. Il faretto può essere montato solo in terreno drenante.

DK - Armaturet skal installeres af en autoriseret elektriker. Armaturet må kun monteres i dræneret underlag.

NO - Kan kun monteres av autorisert installatør. Armaturen skal kun monteres i underlag som er drenert.

CZ - Smí být instalováno pouze zkoušeným elektrikářem. Svítidlo musí být montováno spolu s odvodněním.

PL - Instalacja powinna być wykonana przez wykwalifikowanego elektryka. Armaturę wolno instalować tylko na drenowanym podłożu.

ES - La instalación tiene que hacerse por un electricista. La luminaria debe ser montada junto con el drenaje.

SK - Uchytenie svietidla musí inštalovať kvalifikovaný elektrikár. Svetidlo musí byť namontované v spojení s vypúšťaním.

EE - Valgusti peab paigaldama kvalifitseeritud elektrik. Valgusti tuleb paigaldada koos äravooluga. Kui selle valgusti väline paindub kaabel või juhe on kahjustatud, siis tuleb valgusti hävitada.

LV - Apgaismes ierīci drīkst uzstādīt tikai kvalificēts elektriķis. Gaismeklis ir jāuzstāda kopā ar drenāžas sistēmu. Ja ir bojāts šī gaismekļa elastīgais kabelis vai vads, gaismeklis tiks neatgrieziesiski bojāts.

LT - Šviestuvą turi sumontuoti kvalifikuotas elektrikas. Šviestuvą turi būti montuojamas kartu su drenažo sistema. Jeigu išorinis lankstus kabelis arba šio šviestuvo laidas pažeistas, šviestuvą turi būti išmontuotas.

RU - Установку осветительной арматуры должен выполнять квалифицированный электрик. Светильник должен быть установлен вместе с дренажом. При повреждении внешнего гибкого кабеля или провода этого светильника все изделие подлежит утилизации.

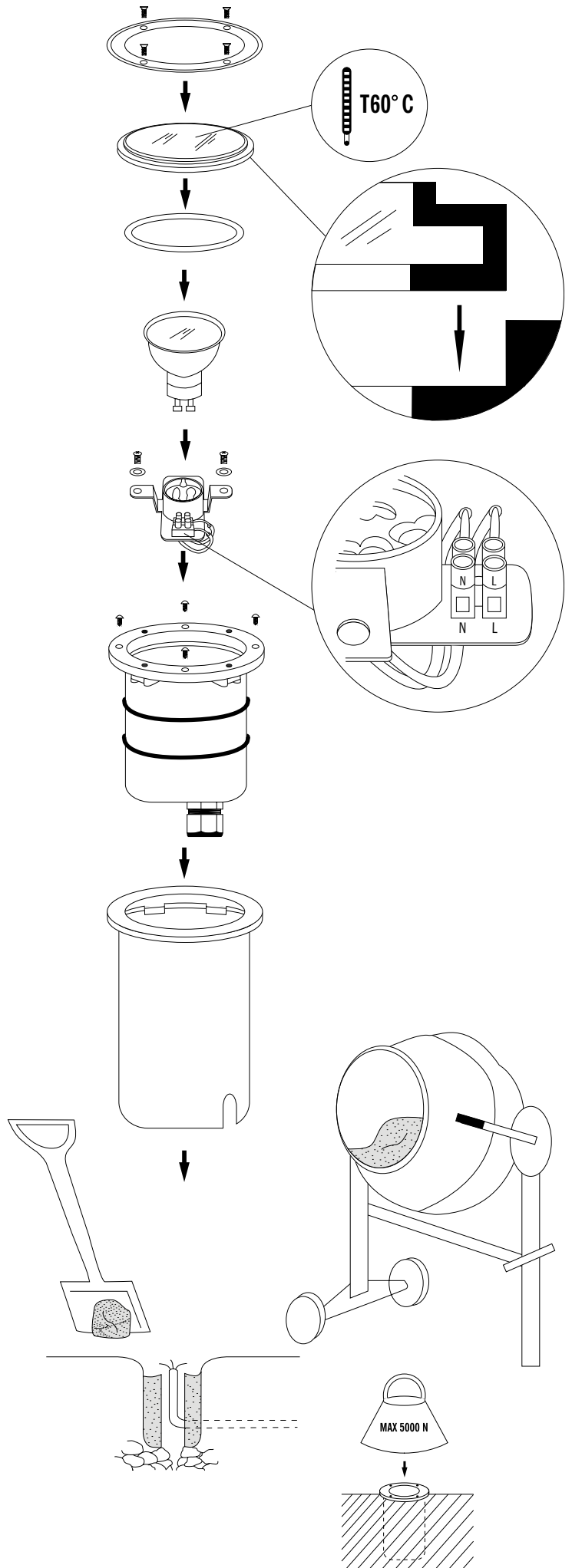

SE

För armatur tillverkad av rostfritt stål

Armaturen är försedd med skyddslack. Vi rekommenderar att den smörjs in med neutral olja och därefter torkas av med en mjuk trasa, för att undvika att fläckar bildas. Detta bör ske minst 4 ggr. / år.

DE

Für Beleuchtungskörper aus rostfreiem Edelstahl

Der Beleuchtungskörper ist mit einem Schutzlack beschichtet. Um Verfärbungen zu vermeiden wird empfohlen, die Oberfläche mit einem neutralen Öl einzufetten und dann mit einem weichen Tuch abzuwischen. Dies sollte mindestens viermal jährlich durchgeführt werden.

GB

For light fitting made from stainless steel

The light fitting is coated with a protective varnish. We recommended that the surface is coated with a neutral oil and then wiped with a soft cloth to prevent staining. This should be done at least four times a year.

FR

Pour tout luminaire en acier inoxydable

Le luminaire est recouvert d'un vernis protecteur. Afin d'éliminer les poussières métalliques, il est recommandé de nettoyer la surface avec une huile neutre, puis essuyer avec un chiffon doux pour éviter les taches. Cela devrait être fait au moins quatre fois par an.

FI

Jos valaisin on valmistettu ruostumattomasta teräksestä

Valaisin on suojalakattu. Suosittelemme pinnan käsitteilyä neutraalilla öljyllä; öljyä pinta kevyesti ja pyyhi pehmeällä liinalla. Näin vähennetään pinnan tummumista. Käsitteily tulee tehdä väh. 4 kertaa vuodessa.

NL

Onderhoudsinstructies voor RVS armaturen

RVS armaturen zijn gecoat met een beschermende lak. Het is noodzakelijk het gecoat oppervlak van het armatuur te beschermen door middel van een neutrale olie die met een zachte doek gelijkmatig over het oppervlak verdeeld dient te worden. Dit om aanslag te voorkomen. Dit dient ten minste eenmaal per kwartaal te worden herhaald.

DK

Vedrørende armaturer fremstillet af rustfrit stål

Armaturet er forsynet med en beskyttende lak. Vi anbefaler at det behandles med syrefri neutral olie og derefter tørres af med en blød klud, for at undgå at der dannes pletter. Dette bør ske mindst 4 gange om året.

NO

For armatur som er tilverket i rustfritt stål

Armaturen er behandlet med beskyttelseslakk. Vi anbefaler at lykten smøres inn med en nøytral olje og deretter tørkes av med en myk fille, for å unngå flekker. Dette bør skje minst 4 ganger per år.

PL

Dla armatura oświetleniowa jest wykonana ze stali nierdzewnej

Armatura oświetleniowa jest pokryta lakierem ochronnym. Zalecamy aby powierzchnię nasmarować neutralnym olejem a następnie wytrzeć miękką szmatką w celu zabezpieczenia przed powstawaniem plam. Tę operację powinno się wykonywać co najmniej 4 razy w roku.

ES

Para accesorio eléctrico fabricado en acero inoxidable

El accesorio eléctrico está revestido con un barniz protector. Se recomienda que la superficie se cubra con aceite neutral y que después se seque con un paño suave para evitar manchas. Esto debería hacerse al menos cuatro veces al año.

IT

Per portalampada in acciaio inossidabile

Il portalampada è rivestito con una vernice protettiva. Si raccomanda di applicare un olio neutro sulla superficie e strofinarla con un panno morbido per prevenire la formazione di macchie. Questa operazione dovrebbe essere svolta almeno quattro volte all'anno.

CZ

Pro osvětlovací těleso z nerezové oceli

Osvětlovací těleso je natřeno ochranným lakem. Doporučuje se natřít jeho povrch neutrálním olejem a poté otřít měkkým hadrem, aby se předešlo vzniku skvrn. Mělo by se provádět alespoň čtyřikrát ročně.



SK

Pre osvetľovacie teleso z nehrdzavejúcej ocele

Osvetľovacie teleso je natreté ochranným lakom. Jeho povrch odporúčame natrieť neutrálnym olejom a potom utrieť jemnou tkaninou, aby sa predišlo vzniku škvrn. Proces by mal byť vykonaný aspoň štyrikrát ročne.

EE

Valgusti puhul, mis on valmistatud roostevabast terasest

Valgusti on kaetud kaitsva lakiga. Me soovitame katta pind neutraalse õliga ja seejärel pühkida pehme lapiga, et vältida määrimit. Seda tuleks teha vähemalt neli korda aastas.

LV

Apgaismes ierīcēm no nerūsējošā tērauda

Apgaismes ierīce ir pārklāta ar aizsargājošu laku. Ieteicams virsmu apstrādāt ar neitrālu eļļu un tad noslaucīt ar mīkstu drānu, lai novērstu traipu veidošanos. Tas jādara vismaz četras reizes gadā.

LT

Nurodymai dėl apšvietimo prietaisų, pagamintų iš nerūdijančio plieno

Apšvietimo prietaisas yra padengtas apsauginiu laku. Tam, kad neatsirastų dėmių, rekomenduojame paviršių padengti neutralia alyva ir įtrinti ją minkšta šluoste. Tai reikėtų daryti mažiausiai keturis kartus per metus.

RU

Для осветительной арматуры из нержавеющей стали

Осветительная арматура покрыта защитным лаком. Чтобы предотвратить образование пятен рекомендуется смазывать поверхность нейтральным маслом и затем протирать мягкой тканью. Это необходимо делать не менее четырех раз в год.

